

BLACK & DECKER®

Portable Paint Station

INSTRUCTION MANUAL



Catalog No. WPS100

BEFORE RETURNING THIS PRODUCT FOR ANY REASON PLEASE CALL
1-800-544-6986

IF YOU SHOULD HAVE A QUESTION OR EXPERIENCE A PROBLEM WITH YOUR BLACK & DECKER PRODUCT, CALL 1-800-544-6986

BEFORE YOU CALL, HAVE THE FOLLOWING INFORMATION AVAILABLE, CATALOG No., TYPE No., AND DATE CODE (e.g. 20000130M). IN MOST CASES, A BLACK & DECKER REPRESENTATIVE CAN RESOLVE YOUR PROBLEM OVER THE PHONE. IF YOU HAVE A SUGGESTION OR COMMENT, GIVE US A CALL.
YOUR FEEDBACK IS VITAL TO BLACK & DECKER.

SAVE THIS MANUAL FOR FUTURE REFERENCE.

VEA EL ESPAÑOL EN LA CONTRAPORTADA.

INSTRUCTIVO DE OPERACIÓN, CENTROS DE SERVICIO Y PÓLIZA DE GARANTÍA.
ADVERTENCIA: LEÁSE ESTE INSTRUCTIVO ANTES DE USAR EL PRODUCTO.

Cat No. WPS100

Form # 628716-00

(NOV-04)

Copyright © 2004 Black & Decker

Printed in China

IMPORTANT SAFETY INSTRUCTIONS

WARNING: TO REDUCE THE RISK OF INJURY, USER MUST READ AND UNDERSTAND INSTRUCTION MANUAL.

1. Do not use or mount power tools on top surface.
2. Do not load top surface with more than 50 lbs (23 kg).
3. Do not apply an unbalanced or overhanging load to top surface which could cause a tip-over.
4. Do not sit, step, or stand on Paint Station. Do not use as a stepladder or standing platform.
5. Do not use on an uneven or unstable surface.
6. Do not store flammable materials.
7. For indoor use only. Do not store Paint Station outdoors or in a damp location.
8. Be sure that the legs are fully open and that the locking arms are secured in the molded leg slots as shown in Figures 2 and 3.
9. If product is dropped and damaged, take to an authorized servicer. See "Service Information".
10. If using any chemicals other than latex paint and soap and water solutions, make sure that the chemical is suitable for use with plastics.
11. Follow all warnings, usage and disposal instructions as recommended by the manufacturer of any chemical used with this product

Features

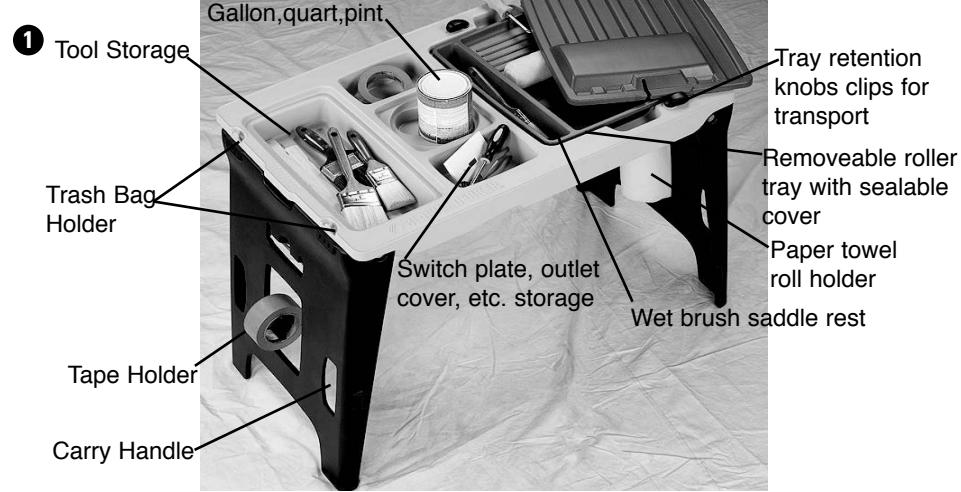

SAVE THESE INSTRUCTIONS FOR FUTURE USE.

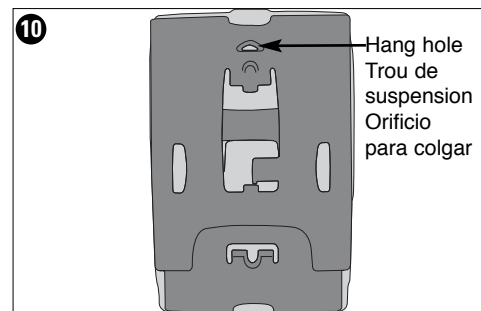
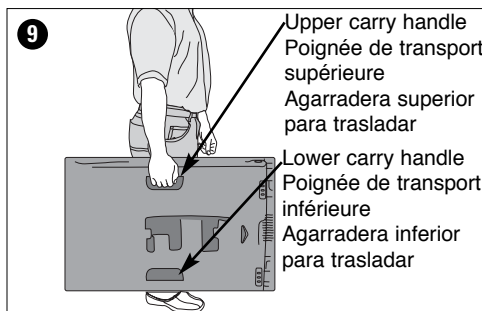
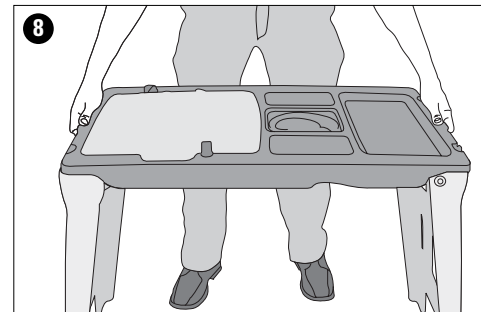
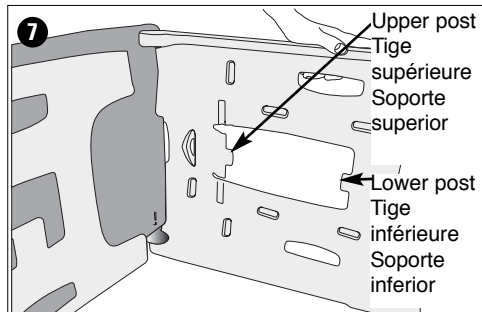
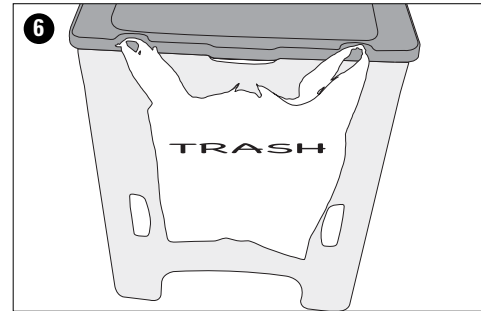
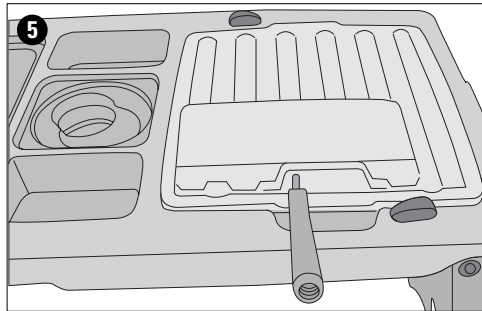
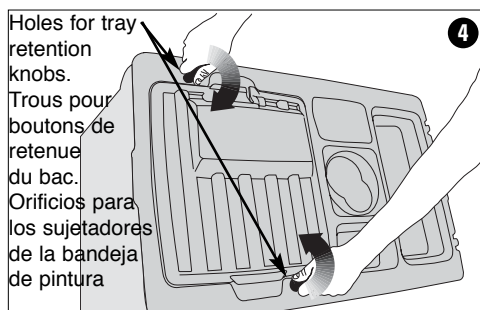
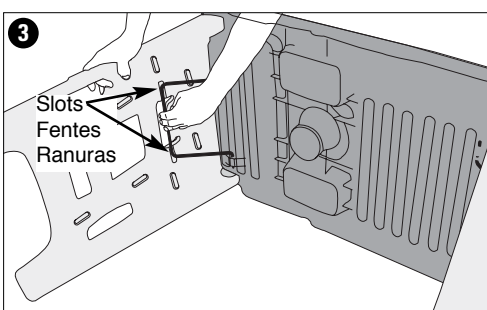
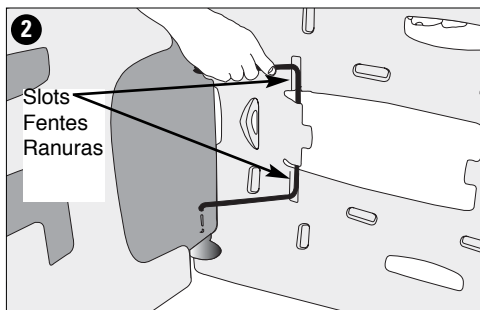
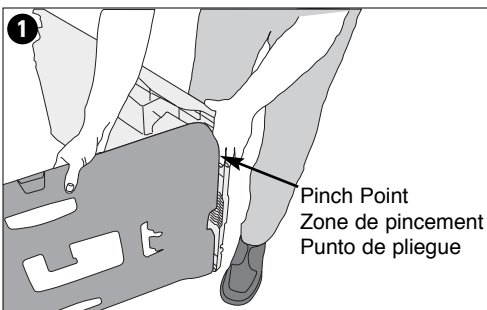

UNPACKING

Remove the folded Paint Station from the carton and follow the steps below to set up the unit.

CAUTION: Avoid pinch points when opening legs as shown in **Figure 1**.

UNFOLDING:

- 1.) With the Paint Station resting on its side, grasp the end of the leg and pull it outward to its full open position.
- 2.) Grasp the spring loaded locking arm and engage it in the slot as shown in **Figure 2**.
WARNING: Make sure that arm is completely seated in both slots by pushing arm down on both sides.
- 3.) Grasp the end of the other leg and pull it outward to its full open position. Grasp the spring loaded locking arm and engage it in the slot as shown in **Figure 3**. Make sure that arm is completely seated in both slots by pushing arm down on both sides.
- 4.) Place the Paint Station in an upright position.
- 5.) Remove tape from tray lid.
- 6.) Locate tray retention knobs (2) and insert into holes on table. See **figure 4**.

USING THE PAINT STATION

NOTES:

- To reduce the amount of clean up required, paint tray liners (not Included) can be used in the roller tray. A 4 inch disposable tray liner can be used in the narrow cavity if using a 4 inch roller.
- Wet paint rollers can be stored in the paint tray for approximately 24 hours without the need to clean them. To store a wet paint roller, place lid on tray as shown in **Figure 5** and snap the lid in place.
- A trash bag can be attached to the end of the Paint Station using the hangers shown in **Figure 6**. Secure with tape if desired.
- A paper towel roll can be stored on the opening shown in **figure 7**. To attach the roll, first push the tube onto the upper post in the opening then push the bottom of the towel roll over the lower post until the roll is secured.
- Cleanup with mild soap and water if using latex paints. Make sure any solvents used for oil based paint cleanup are suitable for use on plastics.

FOLDING:

- NOTE:** Remove paper towel roll and tape from storage positions on legs before folding.
- 1.) Lock paint tray using tray retention knobs as shown in **Figure 4**.
 - 2.) Fold in leg farthest from the paint tray first by grasping locking arm and pulling out to disengage arm from slot.
 - 3.) Fold in remaining leg same as above. When leg is fully folded it will "snap" into place.

TRANSPORTING PAINT STATION

To move upright Paint Station from place to place, grasp the ends of the top as shown in **Figure 8**.

To carry the Paint Station after it has been folded, use the upper or lower carry handles shown in **Figure 9**. **NOTE:** It may be easier to transverse stairs if you carry unit by the lower handle, placing the upper part of the unit under your arm.

STORAGE

- Cleaned paint brushes and painting tools can be stored in the roller tray with the lid attached.
- The Paint Station can be hung vertically using the triangular shaped hanging hole shown in **Figure 10**.

SERVICE INFORMATION

Black & Decker offers a full network of company-owned and Authorized Service locations throughout North America. All Black & Decker Service Centers are staffed with trained personnel to provide customers with efficient and reliable power tool service. Whether you need technical advice, repair, or genuine factory replacement parts, contact the Black & Decker service location nearest you. To find your local service location, refer to the yellow page directory under "Tools—Electric" or call: 1-800-54-HOW-TO.

FULL TWO-YEAR HOME USE WARRANTY

Black & Decker (U.S.) Inc. warrants this product for two years against any defects in material or workmanship. The defective product will be replaced or repaired at no charge in either of two ways:

The first, which will result in exchanges only, is to return the product to the retailer from whom it was purchased (provided that the store is a participating retailer). Returns should be made within the time period of the retailer's policy for exchanges (usually 30 to 90 days after the sale). Proof of purchase may be required. Please check with the retailer for their specific return policy regarding returns that are beyond the time set for exchanges.

The second option is to take or send the product (prepaid) to a Black & Decker owned or authorized Service Center for repair or replacement at our option. Proof of purchase may be required. Black & Decker owned and authorized service centers are listed under "Tools-Electric" in the yellow pages of the phone directory. This warranty does not apply to accessories. This warranty gives you specific legal rights and you may have other rights which vary from state to state. Should you have any questions, contact the manager of your nearest Black & Decker Service Center.

This product is not intended for commercial use.

PATENTS PENDING. DIRECTIVES DE SÉCURITÉ IMPORTANTES
AVERTISSEMENT : AFIN DE RÉDUIRE LE RISQUE DE BLESSURES, L'UTILISATEUR DOIT LIRE ET COMPRENDRE LE MODE D'EMPLOI.

Imported by
Black & Decker (U.S.) Inc.,
701 E. Joppa Rd.
Towson, MD 21286 U.S.A.



See 'Tools-Electric'
- Yellow Pages -
for Service & Sales



△ DIRECTIVES DE SÉCURITÉ IMPORTANTES

△ AVERTISSEMENT : AFIN DE RÉDUIRE LE RISQUE DE BLESSURES, L'UTILISATEUR DOIT LIRE ET COMPRENDRE LE MODE D'EMPLOI.

1. Ne pas utiliser ou monter d'outils électriques sur la surface supérieure.
2. Ne pas charger la surface supérieure de plus de 23 kg (50 lb).
3. Ne pas appliquer à la surface supérieure une charge non équilibrée ou en surplomb, ce qui pourrait faire basculer la station.
4. Ne pas s'asseoir, monter ou se tenir debout sur la station de peinture. Ne pas utiliser comme escabeau ou plate-forme fixe.
5. Ne pas utiliser sur une surface inégale ou instable.
6. Ne pas y ranger de matières inflammables.
7. Pour un usage intérieur seulement. Ne pas ranger la station de peinture à l'extérieur ou dans un endroit humide.
8. S'assurer que les pattes sont bien ouvertes et que les bras de verrouillage sont bloqués dans les fentes moulées des pattes, comme il est indiqué dans les figures 2 et 3.
9. Si le produit fait une chute et est endommagé, l'apporter à un préposé aux réparations autorisé. Consulter la section « Information sur les réparations ».
10. Si des produits chimiques autres que la peinture au latex et les solutions d'eau et de savon sont utilisés, s'assurer que leur usage convient au plastique.
11. Suivre les avertissements, les directives d'utilisation et d'élimination recommandés par le fabricant de tout produit chimique utilisé avec ce produit.

Caractéristiques



CONSERVER CES DIRECTIVES POUR UN USAGE ULTÉRIEUR.

DÉSEMBALLAGE

Retirer la station de peinture pliée de la boîte de carton, puis suivre les étapes ci-après pour installer le module.

△ MISE EN GARDE : Éviter les zones de pincement au moment d'ouvrir les pattes comme le montre la figure 1.

DÉPLIAGE :

- 1.) La station de peinture reposant sur son côté, saisir l'extrémité de la patte et l'ouvrir complètement en la tirant vers l'extérieur.
- 2.) Saisir le bras de verrouillage à ressort et l'engager dans la fente illustrée à la figure 2. S'assurer que le bras est complètement assis dans les deux fentes en l'enfonçant des deux côtés.
- 3.) Saisir l'extrémité de l'autre patte et l'ouvrir complètement en la tirant vers l'extérieur. Saisir le bras de verrouillage à ressort et l'engager dans la fente illustrée à la figure 3. S'assurer que le bras est complètement assis dans les deux fentes en l'enfonçant des deux côtés.
- 4.) Mettre la station de peinture à la verticale.
- 5.) Retirer le ruban du couvercle du bac.
- 6.) Repérer les boutons de retenue (2) du bac et les insérer dans les trous logés dans la table. Consulter la figure 4.

SUIVRE LES REMARQUES SUR LA STATION DE PEINTURE :

- Pour réduire le temps de nettoyage requis, il est possible d'utiliser une doublure de bac à peinture (non incluse) dans le bac à rouleau. Il est possible d'utiliser une doublure de bac jetable de 10 cm (4 po) dans l'étrémité cavité si un rouleau de 10 cm (4 po) est employé.
- Les rouleaux à peinture humides peuvent être rangés dans le bac à peinture pour environ 24 h sans devoir les nettoyer. Pour ranger un rouleau de peinture humide, placer le couvercle sur le bac comme le montre la figure 5, puis encastrer le couvercle en place.
- Un sac à poubelle peut être fixé à l'extrémité de la station de peinture au moyen des crochets de suspension montrés à la figure 6. Fixer au ruban si désiré.
- Il est possible de ranger un rouleau de papier essuie-tout dans l'ouverture indiquée à la figure 7. Pour fixer le rouleau, pousser d'abord le tube sur la tige supérieure dans l'ouverture, puis pousser le rouleau de papier essuie-tout sur la tige inférieure de manière à fixer le rouleau. • Nettoyer au savon doux et à l'eau si une peinture au latex est utilisée. S'assurer que tout solvant utilisé pour le nettoyage de peinture à l'huile peut être employé avec le plastique.

PLIAGE :

REMARQUE :

- Retirer le rouleau de papier essuie-tout et le ruban de leurs positions de rangement sur les pattes avant le pliage.
- 1.) Verrouiller le bac à peinture à l'aide des boutons de retenue du bac comme l'indique la figure 4.
 - 2.) Plier d'abord la patte la plus éloignée du bac à peinture. Pour ce faire, saisir le bras de verrouillage, puis le sortir pour le désengager de la fente.
 - 3.) Plier la patte restante comme il est indiqué précédemment. Une fois la patte complètement pliée, elle s'encastrera en place.

TRANSPORT DE LA STATION DE PEINTURE

Pour déplacer à la verticale la station de peinture d'un endroit à un autre, saisir les extrémités de la partie supérieure comme le montre la figure 8.

Pour transporter la station de peinture après avoir été dépliée, utiliser les poignées de transport supérieure ou inférieure comme le montre la figure 9. **REMARQUE :** Il peut être plus facile d'aborder les escaliers si vous transportez le module par la poignée inférieure et que vous placez la partie supérieure du module sous le bras.

RANGEMENT

- Les pinceaux et les outils de peinture nettoyés peuvent être rangés dans un bac à rouleau fermé avec le couvercle fixé.
- La station de peinture peut être accrochée à la verticale au moyen du trou de suspension indiqué à la figure 10.

INFORMATION SUR LES RÉPARATIONS

Black & Decker dispose d'un réseau complet d'établissements de réparation lui appartenant et d'établissements de réparation autorisés dans toute l'Amérique du Nord. Tous les centres de réparation Black & Decker disposent d'un personnel formé pouvant assurer aux clients une réparation d'outils électriques efficace et fiable.

Que vous ayez besoin d'un conseil technique, d'une réparation ou de pièces de rechange d'origine installées en usine, communiquez avec l'établissement de réparation Black & Decker le plus près de chez vous. Pour trouver l'établissement de réparation de votre région, consulter le répertoire des Pages jaunes à la rubrique « Outils électriques » ou composez le numéro suivant : 1 (800) 54-HOW-TO.

GARANTIE COMPLÈTE DE DEUX ANS POUR UNE UTILISATION DOMESTIQUE

Black & Decker (E.-U.) Inc. garantit ce produit pendant deux ans contre tout défaut de matériau ou de fabrication. Le produit défectueux sera remplacé ou réparé sans frais d'une des deux façons suivantes :

La première façon consiste en un échange seulement où le produit est retourné au détaillant où le produit a été acheté (à la condition que le magasin soit un détaillant participant). Tout retour doit se faire durant la période correspondant à la politique d'échange du détaillant (habituellement entre 30 et 90 jours après l'achat). Une preuve d'achat peut être requise. Vérifiez avec le détaillant pour connaître sa politique de retour concernant les retours hors de la période définie pour les échanges.

La deuxième option est d'apporter ou d'envoyer le produit (prépayé) à un centre de réparation autorisé ou appartenant à Black & Decker pour faire réparer ou échanger le produit à notre discrétion. Une preuve d'achat peut être requise. Les centres de réparation autorisés ou appartenant à Black & Decker sont répertoriés dans les Pages jaunes sous la rubrique « Outils électriques » du bottin téléphonique. Cette garantie ne s'applique pas aux accessoires. Cette garantie vous accorde des droits légaux spécifiques et vous pouvez avoir d'autres droits qui varient d'un État à l'autre. Si vous avez des questions, communiquez avec le directeur du centre de réparation Black & Decker le plus près de chez vous.

Ce produit n'est pas destiné à un usage commercial.

BREVETS EN INSTANCE.

Imported by / Importé par
Black & Decker Canada Inc.
100 Central Ave.
Brockville (Ontario) K6V 5W6

Voir la rubrique "Outils électriques"
des Pages Jaunes
pour les réparations et la vente.



△ INSTRUCCIONES IMPORTANTES DE SEGURIDAD

△ ADVERTENCIA: PARA REDUCIR EL RIESGO DE LESIONES, EL USUARIO DEBE LEER Y ENTENDER EL MANUAL DE INSTRUCCIONES.

1. No coloque ni monte herramientas eléctricas sobre la superficie superior.
2. No coloque sobre la superficie superior un peso mayor que 23 kg (50 libras).
3. No coloque una carga desequilibrada o saliente sobre la superficie superior ya que podría volcarse.
4. No se sienta, pare ni pise la Estación de pintura. No la utilice como escalón o plataforma.
5. No la utilice sobre una superficie dispereja o inestable.
6. No guarde en ella materiales inflamables.
7. Únicamente para uso en interiores. No guarde la Estación de pintura a la intemperie o en un lugar húmedo.
8. Asegúrese de que las patas estén completamente abiertas y fijadas de manera segura en las ranuras, como se muestra en las Figuras 2 y 3.
9. Si el producto sufre daños por una caída, llévelo a un centro de servicio autorizado. Vea "Información de servicio".
10. Si utiliza cualquier tipo de químicos que no sean pintura al látex y soluciones a base de agua y jabón, asegúrese de que el químico sea apto para el uso con plásticos.
11. Siga todas las advertencias e instrucciones de uso y desecho de los químicos utilizados con este producto recomendadas por el fabricante.

Características



GUARDE LAS INSTRUCCIONES PARA USO FUTURO.

DESEMBALAJE

Retire la Estación de pintura plegada de la caja y siga los pasos para ensamblar la unidad.

△ PRECAUCIÓN: Preste especial atención a las partes articuladas que se pliegan para evitar lesiones (Figura 1).

DESPLIEGADO:

- 1.) Coloque la Estación de pintura sobre un lado, tome el extremo inferior de la pata y ábrala totalmente.
- 2.) Lleve el brazo con resorte hasta la ranura para trabar la pata, como se muestra en la Figura 2. Asegúrese de que el brazo esté en la posición correcta en ambas ranuras presionándolo en ambos lados.
- 3.) Tome el extremo de la otra pata y ábrala totalmente. Lleve el brazo con resorte hasta la ranura para trabar la pata, como se muestra en la Figura 3. Asegúrese de que el brazo esté en la posición correcta en ambas ranuras presionándolo en ambos lados.
- 4.) Coloque la Estación de pintura de pie.
- 5.) Retire la cinta de la tapa de la bandeja.
- 6.) Tome los sujetadores de la bandeja (2) e insértelos en los orificios de la mesa. Vea la figura 4.

CÓMO USAR LAS NOTAS DE LA ESTACIÓN DE PEINTURA:

- Para minimizar la limpieza necesaria, puede utilizar revestimientos (no se incluyen) para la bandeja del rodillo. Si usa un rodillo de 10,16 cm (4 pulg.), puede emplear un revestimiento descartable de 10,16 cm (4 pulg.) en la cavidad angosta.
- Puede dejar los rodillos usados en la bandeja durante aproximadamente 24 horas sin limpiarlos. Para guardar un rodillo en uso, coloque la tapa sobre la bandeja, como se muestra en la Figura 5, y presiónela para trabarla.
- Use los ganchos que se muestran en la Figura 6 para colocar una bolsa de residuos en el extremo de la Estación de pintura. Asegure la bolsa con cinta adhesiva si lo desea.
- Puede también colocar un rollo de toallas de papel en la abertura que se muestra en la figura 7. Para hacerlo, asegure primero el rollo en el soporte superior de la abertura y después lleve el otro extremo sobre el soporte inferior.
- Si utiliza pinturas al látex, limpie con agua y jabón suave. Asegúrese de que los solventes que emplee para limpiar la pintura al aceite sean aptos para usar sobre plástico.

PLEGADO:

NOTA:

Antes de plegar la estación, retire el rollo de toallas de papel y la cinta de los compartimientos en las patas.

- 1.) Asegure la bandeja de pintura con los sujetadores como se muestra en la Figura 4.
- 2.) Tome primero el brazo con resorte de la pata opuesta a la bandeja y jale hacia afuera para destrabar la pata.
- 3.) Haga lo mismo con la otra pata. Cuando la pata esté totalmente cerrada, oír un "clic" que le indicará que está en la posición correcta.

TRASLADO DE LA ESTACIÓN

Para mover la Estación de pintura desplegada, tómela de los extremos como se muestra en la Figura 8.

Para trasladarla después de plegarla, use las agarraderas superior e inferior que se muestran en la Figura 9. **NOTA:** Puede resultar más sencillo subir y bajar escaleras si toma la unidad de la agarradera inferior y coloca la parte superior de la estación bajo su brazo.

ALMACENAMIENTO

- Puede guardar pinceles limpios y utensilios de pintura en la bandeja del rodillo con la tapa asegurada.
- Puede colgar la Estación de pintura en posición vertical del orificio triangular que se muestra en la Figura 10.

INFORMACIÓN DE SERVICIO

Black & Decker ofrece una amplia red de Servicios autorizados propios en todo Estados Unidos. En cada Centro de servicio de Black & Decker encontrará personal capacitado dispuesto a brindar a todos los clientes un servicio eficiente y confiable en la reparación de herramientas eléctricas. Si necesita una sugerencia técnica, una reparación o repuestos originales de fábrica, póngase en contacto con el centro de servicio de Black & Decker más cercano. Para comunicarse con su centro de servicio local, consulte "Tools—Electric" en la sección amarilla, o llame al: 1-800-54-HOW-TO.

GARANTÍA COMPLETA DE DOS AÑOS PARA USO EN EL HOGAR

Black & Decker (EE.UU.) Inc. ofrece una garantía de dos años por cualquier defecto del material o de fabricación de este producto. El producto defectuoso se reparará o reemplazará sin costo alguno de una de las siguientes maneras:

La primera opción, el reembolso, es devolver el producto al negocio donde se lo adquirió (siempre y cuando se trate de un negocio participante). Las devoluciones deben realizarse conforme a la política de devolución del comercio (generalmente, entre 30 y 90 días posteriores a la venta). Puede solicitarse comprobante de compra. Consulte en el negocio acerca de la política especial sobre devoluciones una vez superado el plazo habitual.

La segunda opción es llevar o enviar el producto (previo pago) a un Centro de servicio autorizado propio de Black & Decker para su reparación o reemplazo según nuestro criterio. Puede solicitarse comprobante de compra. Encontrará una lista de los centros de servicio autorizados propios de Black & Decker en "Herramientas eléctricas" ("Tools—Electric") de la sección amarilla del directorio telefónico. Esta garantía no se extiende a los accesorios. Esta garantía le concede derechos legales específicos; pueden variar según el estado. Ante cualquier inquietud, comuníquese con el Centro de servicio de Black & Decker más cercano. Este producto no es para uso comercial. **PATENTES PENDIENTES.**

Para reparación y servicio de sus herramientas eléctricas, favor de dirigirse al Centro de Servicio más cercano:

CULIACAN, SIN
Av. Nicolás Bravo #1063 Sur
(667) 7 12 42 11
Col. Industrial Bravo

GUADALAJARA, JAL
Av. La Paz #1779
(33) 3825 6978
Col. Americana Sector Juárez

MEXICO, D.F.
Eje Central Lázaro Cardenas
No. 18
(55) 5588 9377
Local D, Col. Obrera

MÉRIDA, YUC
Calle 63 #459-A
(999) 928 5038
Col. Centro

MONTERREY, N.L.
Av. Francisco I. Madero
No.831
(81) 8375 2313
Col. Centro

PUEBLA, PUE
17 Norte #205
(222) 246 3714
Col. Centro

QUERETARO, QRO
Av. Madero 139 Pte.
(442) 214 1660
Col. Centro

SAN LUIS POTOSI, SLP
Av. Universidad 1525
(444) 814 2383
Col. San Luis

TORREON, COAH
Blvd. Independencia, 96 Pte.
(871) 716 5265
Col. Centro

VERACRUZ, VER
Prolongación Díaz Mirón #4280
(229)921 7016
Col. Remes

VILLAHERMOSA, TAB
Constitución 516-A
(993) 312 5111
Col. Centro

PARA OTRAS LOCALIDADES LLAME AL: (55) 5326 7100

Para servicio y ventas
consulte "Tools-Electric" en
la sección amarilla.



IMPORTADOR: BLACK & DECKER S.A. de c.v.
Bosques de Cidros Acceso Radiatas, No. 42
Bosques de las Lomas, 05120 México, D.F.
(55) 5326-7100